

PEUGEOT

BOXER CHÂSSIS / PLANCHER / PLATEAU



TARIFS
ÉQUIPEMENTS
CARACTÉRISTIQUES TECHNIQUES

N°01/24 - A PARTIR DE JANVIER 2024

PEUGEOT BOXER CHÂSSIS / PLATEAU / PLANCHER

PRIX - ÉQUIPEMENTS - DONNÉES TECHNIQUES

Prix de vente conseillés (CHF)

335	CHÂSSIS CABINE	L2		L2S		L3		L4	
	Moteur	Hors TVA	incl TVA de 8.1%	Hors TVA	incl TVA de 8.1%	Hors TVA	incl TVA de 8.1%	Hors TVA	incl TVA de 8.1%
	BlueHDi 140 S&S	45'030.-- 2PU94FHOXKB0A0E6 / 642520	48'677.--			46'530.-- 2PU96FHOXKB0A0E6 / 642557	50'299.--		
	BlueHDi 165 S&S	46'660.-- 2PU94FHOWKB0A0E6 / 642528	50'439.--			48'160.-- 2PU96FHOWKB0A0E6 / 642556	52'061.--		
435	BlueHDi 165 S&S	47'310.-- 2PU94GHOWKB0A0E6 / 642543	51'142.--			48'810.-- 2PU96GHOWKB0A0E6 / 642558	52'764.--	49'560.-- 2PU98GHOWKB0A0E6 / 642534	53'574.--
	e-Boxer 75kWh			76'900.-- 2PU99GHS86B009E6 / 642523	83'129.--	78'700.-- 2PU96GHS86B009E6 / 642553	85'075.--	80'500.-- 2PU98GHS86B009E6 / 642561	87'021.--

335	CHÂSSIS DOUBLE CABINE	L2		L2S		L3		L4	
	Moteur	Hors TVA	incl TVA de 8.1%	Hors TVA	incl TVA de 8.1%	Hors TVA	incl TVA de 8.1%	Hors TVA	incl TVA de 8.1%
	BlueHDi 165 S&S					50'470.-- 2PU96XHOWKB0A0E6 / 642533	54'558.--		
435	e-Boxer 75kWh					81'010.-- 2PU96YHS86B009E6 / 642513	87'572.--		

335	PLATEAU CABINE	L2		L2S		L3		L4	
	Moteur	Hors TVA	incl TVA de 8.1%	Hors TVA	incl TVA de 8.1%	Hors TVA	incl TVA de 8.1%	Hors TVA	incl TVA de 8.1%
	BlueHDi 140 S&S	47'330.-- 2PU94FHOXKB0GAE6 / 642539	51'164.--			48'830.-- 2PU96FHOXKB0GAE6 / 642552	52'785.--		
	BlueHDi 165 S&S	48'960.-- 2PU94FHOWKB0GAE6 / 642529	52'926.--			50'460.-- 2PU96FHOWKB0GAE6 / 642531	54'547.--		
435	BlueHDi 165 S&S					51'110.-- 2PU96GHOWKB0GAE6 / 642532	55'250.--		

335	PLATEAU DOUBLE CABINE	L2		L2S		L3		L4	
	Moteur	Hors TVA	incl TVA de 8.1%	Hors TVA	incl TVA de 8.1%	Hors TVA	incl TVA de 8.1%	Hors TVA	incl TVA de 8.1%
	BlueHDi 165 S&S					52'770.-- 2PU96XHOWKB0GAE6 / 642540	57'044.--		
435	BlueHDi 165 S&S					53'370.-- 2PU96YHOWKB0GAE6 / 642512	57'693.--	54'920.-- 2PU98YHOWKB0GAE6 / 642514	59'369.--

335	PLANCHER CABINE	L2		L2S		L3		L4	
	Moteur	Hors TVA	incl TVA de 8.1%	Hors TVA	incl TVA de 8.1%	Hors TVA	incl TVA de 8.1%	Hors TVA	incl TVA de 8.1%
	BlueHDi 165 S&S	47'280.-- 2PU94QHOWKB0A0E6 / 642548	51'110.--			49'260.-- 2PU96QHOWKB0A0E6 / 642559	53'250.--		
435	e-Boxer 75kWh					79'700.-- 2PU96RHS86B009E6 / 642560	86'156.--	81'500.-- 2PU98RHS86B009E6 / 642535	88'102.--

PEUGEOT BOXER CHÂSSIS / PLATEAU / PLANCHER

	CHÂSSIS	PLATEAU	PLANCHER	PRIX TVA excl.	PRIX TVA incl.
Siège conducteur réglable en 6 directions avec accoudoir	●	●	●	-	-
Banquette avant 2 places avec accoudoir <small>(Lorsque les Airbags latéraux et rideaux (NF04) sont commandées, la banquette avant 2 places est remplacée par un siège passager unique)</small>	●	●	●	-	-
Tablette écriteoire centrale avec porte-gobelet	●	●	●	-	-
Banquette arrière 4 places (uniquement sur les versions à double cabine)	●	●	-	-	-
Boîte à gants verrouillable	●	●	●	-	-
Compte-tours	●	●	●	-	-
Direction assistée	●	●	●	-	-
Extinction tardive des projecteurs (système "follow me home")	●	●	●	-	-
Indicateur de changement de vitesse (indisponible sur e-Boxer)	●	●	●	-	-
Lève-vitres électriques avant séquentiel avec antipincement côté conducteur	●	●	●	-	-
Ordinateur de bord	●	●	●	-	-
Rangement sur la planche de bord et dans les portes avant	●	●	●	-	-
Régulateur et limiteur de vitesse (indisponible sur e-Boxer)	●	●	●	-	-
Rétroviseurs extérieurs électriques et chauffants	●	●	●	-	-
Volant réglable en profondeur	●	●	●	-	-
Garnissage des sièges Tissu DARKO 35FX	●	●	●	-	-
Climatisation manuelle (avec boîte à gants réfrigérée, incl. indicateur de température extérieure)	●	●	●	-	-
ABS avec répartiteur électronique de freinage	●	●	●	-	-
Airbag conducteur	●	●	●	-	-
ESP (incl. "Hill Assist" et ASR)	●	●	●	-	-
Antidémarrage électronique	●	●	●	-	-
Projecteurs principaux à glace lisse, réglables de l'intérieur	●	●	●	-	-
Rétroviseur extérieur double vision, réglable de l'intérieur	●	●	●	-	-
Témoin lumineux et sonore indiquant que la ceinture de sécurité du conducteur ou des passagers n'est pas bouclée	●	●	●	-	-
Verrouillage centralisé des portes avec télécommande <small>(automatique en roulant)</small>	●	●	●	-	-
3 ceintures de sécurité 3 points avec prétensionneurs pyrotechniques 2 ceintures réglables en hauteur, appuie-têtes sur toutes les places	●	●	●	-	-
PACK RADIO DAB+: • Radio numérique DAB+ avec commandes au volant • Kit mains libres Bluetooth® • Prise auxiliaire USB	●	●	●	-	-
Chargeur embarqué 7 kW monophasé (uniquement sur e-Boxer)	●	-	●	-	-
Chargeur embarqué 22 kW triphasé (uniquement sur e-Boxer)	●	-	●	-	-
Prise pour transformateur	●	●	●	-	-
Kit Fix and Go (Kit de réparation en cas de crevaison)	●	●	●	-	-

● de série | ○ en option | - non disponible

PEUGEOT BOXER CHÂSSIS / PLATEAU / PLANCHER

		CHÂSSIS	PLATEAU	PLANCHER	PRIX TVA excl.	PRIX TVA incl.	
COMFORT	Kit Fumeur (Indisponible avec avec Chargeur USB J6CC/J6DF)	AD01	○	○	○	65.--	70.--
	Prédisposition climatisation arrière + clima manuelle + prise pour transformateur (Non disponible sur les versions double cabine)	NR01	○	-	○	920.--	995.--
	Rétroviseurs extérieurs électriques, chauffants et rabattables électriquement (pas disponible avec RX01/RX05/Benne)	HU02	○	○	○	300.--	324.--
	Prédisposition caméra de recul (Ne peut être combiné avec les radios d'usine. Signifie que la radio d'usine sera supprimée si cette option est commandée.) (Comprend uniquement le câblage vers le montant B)(Indisponible sur e-Boxer)	UB15	○	○	○	250.--	270.--
EQUIPEMENTS EXTERIEURS	Pneumatiques: 15" 225/70/R15C (sur Boxer 330, 333, 335) Pneumatiques: 16" 225/75/R16C (sur Boxer 435)		●	●	●	-	-
	Jantes en acier avec enjoliveurs Demi-Style (15" sur 330, 333 et 335)		●	●	●	-	-
	Jantes en acier avec enjoliveurs Demi-Style (16" sur 435)		●	●	●	-	-
	Rétroviseurs extérieurs élargis 2,20m (Châssis seul et pas compatible avec les rétroviseurs extérieurs rabattables)	RX01	○	-	○	250.--	270.--
	Rétroviseurs extérieurs élargis 2,35m (Châssis seul et pas compatible avec les rétroviseurs extérieurs rabattables)	RX05	○	-	○	250.--	270.--
	Blanc Kaolin	PRP0	●	●	●	0.--	0.--
	Peinture pastel	--P0	○	○	○	0.--	0.--
	Peinture métallisée	--M0	○	○	○	920.--	995.--
	Teintes spéciales sur demande	--E0	○	○	○	sur demande	
● de série ○ en option - non disponible							
**Lorsque les options Navigation Alpine (RCAC ou D3CU) et Airbag passager (NN01) sont commandées ensemble, la banquette avant 2 places est remplacée par un siège passager unique.							
	Suspension arrière renforcée (de série sur 440, Benne et e-Boxer)	SE08	○	○	○	230.--	249.--
ASSISE	Siège conducteur suspendu (Indisponible avec chauffages additionnels, airbags latéraux et rideaux, siège pivotants, sièges chauffants et Similicuir, Siège passager individuel)	RH16	○	○	○	575.--	622.--
	Siège passager individuel avec accoudoir et soutien lombaire (Indisponible avec garnissage similicuir)	WM08	○	○	○	250.--	270.--
	Garnissage similicuir (Indisponible avec WM08/NF04/NN01)	TJFZ	○	○	○	0.-	0.-
SECURITE	Alarme périmétrique et supercondamnation	WC05	○	○	○	460.--	497.--
	Airbag passager (De série si l'option NF04 a été sélectionnée) (supprime la tablette étroite centrale)	NN01	○	○	○	460.--	497.--
	Airbags latéraux et rideaux (supprime la tablette étroite centrale)	NF04	○	○	○	350.--	378.--
	Chronotachygraphe (série sur 435, implique la capucine)	HC09	○	○	○	1'050.--	1'135.--
	Détecteur de sous-gonflage	UE01	○	○	○	290.--	313.--
	Projecteurs antibrouillard	PR01	○	○	○	290.--	313.--
	Essuie-vitre avant à déclenchement automatique Allumage automatique des feux de croisement	NB08	○	○	○	350.--	378.--
● de série ○ en option - non disponible							

PACKS

		CHASSIS	PLATEAU	PLANCHER	PRIX excl. TVA	PRIX incl. TVA
PACK WORKSITE POUR CHASSIS ET PLANCHER (indisponible sur e-Boxer)						
Bavettes AV + Bavettes AR Grip-Control avec Hill Descent Control (aide à la descente) Pneumatiques Multisaisons 15" (16" sur 435) Suspension arrière renforcée Protection renforcée sous moteur Roue de secours Cric	J6CM	○	-	○	1'600.-	1'730.-
PACK WORKSITE POUR PLATEAU						
Bavettes AV + Bavettes AR Grip-Control avec Hill Descent Control (aide à la descente) Pneumatiques Multisaisons 15" (16" sur 435) Suspension arrière renforcée Protection renforcée sous moteur Roue de secours Cric	J6CN	-	○	-	1'600.-	1'730.-
PACK COMFORT ⁽³⁾⁽⁴⁾						
Protections latérales inférieures des sièges ⁽²⁾ Support pour navigation nomade Capucine	J6BW	○	○	○	650.-	703.-
PACK CONNECT						
Climatisation automatique avec boîte à gants réfrigérée (Incl. indicateur de température extérieure) Écran tactile couleur de 7", Radio FM et numérique DAB+ avec commandes au volant et kit mains libres Bluetooth® Chargeur USB double sur le tableau de bord	J6DF	○	○	○	1'000.-	1'081.-
PACK CONNECT NAV						
Climatisation automatique avec boîte à gants réfrigérée (Incl. indicateur de température extérieure) Navigation connectée sur écran tactile couleur de 7", radio FM et numérique DAM+ avec commandes au volant et kit mains Volant et pommeau de levier de vitesse cuir Chargeur USB double sur le tableau de bord	J6CC	○	○	○	2'100.-	2'270.-
PACK DRIVE ASSIST						
Alerte de franchissement involontaire de ligne + système de freinage autonome d'urgence Reconnaissance des panneaux de signalisation et activation automatique des feux de route Capteur de pluie et allumage automatique des feux	E702	○	○	○	1'400.-	1'513.-
PACK WINTER						
Siège conducteur chauffant Réchauffeur Webasto programmable	J2RE	○	○	○	2'470.-	2'670.-

(1) Enjoliveurs 16" sur L4

(2) Incompatible avec le garnissage des sièges en similicuir (TJFZ)

(3) Non disponible sur les versions double cabine ou benne

(4) Incompatible avec les Airbags latéraux et rideaux (NF04) ou Airbag passager (NN01)

PEUGEOT BOXER CHÂSSIS / PLATEAU / PLANCHER

DONNÉES TECHNIQUES

Motorisation	Nombre de cylindres	Cylindrée en ccm3	Puissance maxi en kW (ch CEE) à tr/min	Couple maxi en Nm CEE à tr/min	Norme de dépollution	Boite à vitesse	Nombre de rapports	Capacité du réservoir de carburant	Freins avant / arrière	Pneumatiques	Autonomie WLTP	Temps de chargement depuis une Wall Box 7,4 kW	Temps de chargement depuis une Wall Box 22 kW	Temps de chargement depuis une borne publique 50kw
BlueHDi 120 S&S	4	2179	88 (120) / 3500	310 / 1500	Euro 6.4	Manuelle	6	90			-	-	-	-
BlueHDi 140 S&S	4	2179	103 (140) / 3750	340 / 1750	Euro 6.4	Manuelle	6	90			-	-	-	-
BlueHDi 165 S&S	4	2179	121 (165) / 3750	370 / 1750	Euro 6.4	Manuelle	6	90			-	-	-	-
e-Boxer 120 75kWh 435 Chassis Cab. L2S	-	-	96 (120) / -	350 / -	-	Automatique	1	-		333-335: 215/70R15C 435: 215/75R16C	jusqu'à 224 km*	0% à 100% env. 12:00	0% à 100% env. 9:00	0% à 80% env. 60mn
e-Boxer 120 75kWh 435 Chassis Cab. L3	-	-	96 (120) / -	350 / -	-	Automatique	1	-	Disques ventilés / disques		jusqu'à 224 km*	0% à 100% env. 12:00	0% à 100% env. 9:00	0% à 80% env. 60mn
e-Boxer 120 75kWh 435 Chassis Cab. L4	-	-	96 (120) / -	350 / -	-	Automatique	1	-			jusqu'à 224 km*	0% à 100% env. 12:00	0% à 100% env. 9:00	0% à 80% env. 60mn
e-Boxer 120 75kWh 435 Chassis DC L3	-	-	96 (120) / -	350 / -	-	Automatique	1	-			jusqu'à 210 km*	0% à 100% env. 12:00	0% à 100% env. 9:00	0% à 80% env. 60mn
e-Boxer 120 75kWh 435 Plat. Cab. L3	-	-	96 (120) / -	350 / -	-	Automatique	1	-			jusqu'à 217 km*	0% à 100% env. 12:00	0% à 100% env. 9:00	0% à 80% env. 60mn
e-Boxer 120 75kWh 435 Plat. Cab. L4	-	-	96 (120) / -	350 / -	-	Automatique	1	-			jusqu'à 217 km*	0% à 100% env. 12:00	0% à 100% env. 9:00	0% à 80% env. 60mn

*L'autonomie exacte varie en fonction du poids du véhicule (options, chargement, passagers, remorquage) ainsi que des conditions de

Version	POIDS TOTAL EN CHARGE (KG) (INCL. CONDUCTEUR)					
	BlueHDi 140 S&S		BlueHDi 165 S&S		e-Boxer	
	Châssis	Plateau	Plancher	Châssis	Plateau	Plancher
335 L2	3500	3430	-	3500	3430	3500
335 L3	3500	3500	-	3500	3500	3500
335 L4	-	-	-	-	-	3500
435 L2	-	-	-	3500	-	-
435 L2S	-	-	-	-	-	3500
435 L3	-	-	-	3500	3500	3500
435 L4	-	-	-	3500	3500	3500

Version	POIDS À VIDE INCL. CONDUCTEUR (KG) SANS OPTION					
	BlueHDi 140 S&S		BlueHDi 165 S&S		e-Boxer	
	Châssis	Plateau	Plancher	Châssis	Plateau	Plancher
335 L2	1755	2005	-	1760	2010	1750
335 L3	1755	2060	-	1760	2065	1750
335 L4	-	-	-	-	-	1750
435 L2	-	-	-	1800	-	-
435 L2S	-	-	-	-	-	2535
435 L3	-	-	-	1825	2105	-
435 L4	-	-	-	1825	2290	-

Version	CHARGE UTILE MAXIMUM (KG)					
	BlueHDi 140 S&S		BlueHDi 165 S&S		e-Boxer	
	Châssis	Plateau	Plancher	Châssis	Plateau	Plancher
335 L2	1745	1425	-	1740	1420	1750
335 L3	1745	1440	-	1740	1435	1750
335 L4	-	-	-	-	-	1750
435 L2	-	-	-	1700	-	-
435 L2S	-	-	-	-	-	965
435 L3	-	-	-	1675	1395	-
435 L4	-	-	-	1675	1210	-

DOUBLE CABINE: +110kg de poids à vide sur versions Châssis. Cela signifie 110kg de charge utile en moins.

DOUBLE CABINE: +145kg de poids à vide sur versions Plateau. Cela signifie 145kg de charge utile en moins.

Poids estimatifs avant transformation

Les poids à vide/charge utile du châssis-cabine/châssis-double-cabine/plancher cabine sont des valeurs estimées avant conversion. Ces véhicules doivent être transformés avant l'homologation, qui détermine le poids final à vide et la charge utile.

ND : Donnée non disponible actuellement, en cours d'homologation

Version	CHARGE MAXIMALE REMORQUÉE FREINÉE (KG)*					
	BlueHDi 140 S&S			BlueHDi 165 S&S		
	Châssis	Plateau	Plancher	Châssis	Plateau	Plancher
335 L2	2500	2500	-	2500	2500	2500
335 L3	2500	2500	-	2500	2500	2500
335 L4	-	-	-	-	-	2500
435 L2	-	-	-	3000	-	-
435 L3	-	-	-	3000	3000	-
435 L4	-	-	-	3000	3000	-

*Pas disponible sur e-Boxer

DIMENSION DU PLATEAU		LARGUEUR		LONGUEUR	
		INT	EXT	INT	EXT
CHÂSSIS CABINE	L2	2034	2100	3248	3310
	L2S	2034	2100	3660	3722
	L3	2034	2100	3833	3895
	L4	2034	2100	4260	4322
CHÂSSIS DOUBLE-CABINE	L3	2034	2100	2950	3012
	L4	2034	2100	3400	3462

	CHÂSSIS-CAB. / DOUBLE-CAB. / PLANCHER CABINE (mm)		
	L2	L3	L4
Longueur	5258	5843	6208
Empattement	3450	4035	4035
Porte à faux avant	948	948	948
Porte à faux arrière	860	860	1225
Hauteur du châs:	640 à 652		

	PLATEAU CABINE / DOUBLE-CABINE (mm)	
	L3	L4
Longueur (cabine simple)	6328	6693
Longueur (double-cabine)	6228	6678
Empattement	4035	4035
Porte à faux avant	948	948
Porte à faux arrière (plateau)	1345	1710

PEUGEOT BOXER CHÂSSIS / PLATEAU / PLANCHER

CONSOMMATIONS ET EMISSIONS

Les valeurs de consommation de carburant et d'émissions de CO2 sont déterminées sur la base d'une nouvelle réglementation WLTP (Règlement UE 2017/948). Veuillez à vous rapprocher de votre point de vente pour de plus amples informations. Les valeurs ne tiennent pas compte notamment des conditions d'usage, du style de conduite, des équipements ou des options et peuvent varier en fonction du type de pneumatiques. Pour les châssis-cabine/châssis-double-cabine/plancher cabine/: Des valeurs estimées avant conversion. Ces véhicules doivent être transformés avant l'homologation, qui détermine le poids et les dimensions finales, ce qui peut avoir un impact sur les chiffres de consommation.

Consommation Cycle mixte (Thermique: l/100km) (e-Boxer: kWh/100km) / Équivalent essence (cycle mixte l/100km)					
		L2	L2S	L3	L4
335	CHÂSSIS CABINE BlueHDi 140 S&S	14.1 / 16.1		14.1 / 16.1	
	CHÂSSIS CABINE BlueHDi 165 S&S	13.7 / 15.6		13.7 / 15.6	
	CHÂSSIS CABINE BlueHDi 165 S&S	13.7 / 15.6		13.7 / 15.6	13.7 / 15.6
435	CHÂSSIS CABINE e-Boxer		38.4 / 4.2	38.4 / 4.2	38.4 / 4.2
335	CHÂSSIS DOUBLECABINE BlueHDi 165 S&S			13.7 / 15.6	
	CHÂSSIS DOUBLECABINE e-Boxer			38.4 / 4.2	
335	PLATEAU CABINE BlueHDi 140 S&S	14.1 / 16.1		14.1 / 16.1	
	PLATEAU CABINE BlueHDi 165 S&S	13.7 / 15.6		13.7 / 15.6	
	PLATEAU CABINE BlueHDi 165 S&S			13.7 / 15.6	
335	PLATEAU DOUBLECABINE BlueHDi 165 S&S			13.7 / 15.6	
	PLATEAU DOUBLECABINE BlueHDi 165 S&S			13.7 / 15.6	13.7 / 15.6
335	PLANCHER CABINE BlueHDi 165 S&S	13.7 / 15.6		13.7 / 15.6	
	PLANCHER CABINE e-Boxer			38.4 / 4.2	38.4 / 4.2
335	BENNE BlueHDi 140 S&S	N.D. / N.D.			
Emissions CO2 WLTP (g/Km) (en conso mixte) / Émissions de CO2 liées à la fourniture de carburant et/ou d'électricité					
		L2	L2S	L3	L4
335	CHÂSSIS CABINE BlueHDi 140 S&S	368 / 68		368 / 68	
	CHÂSSIS CABINE BlueHDi 165 S&S	360 / 66		360 / 66	
	CHÂSSIS CABINE BlueHDi 165 S&S	360 / 66		360 / 66	360 / 66
435	CHÂSSIS CABINE e-Boxer		0 / 44	0 / 44	0 / 44
335	CHÂSSIS DOUBLECABINE BlueHDi 165 S&S			360 / 66	
	CHÂSSIS DOUBLECABINE e-Boxer			0 / 44	
335	PLATEAU CABINE BlueHDi 140 S&S	368 / 68		368 / 68	
	PLATEAU CABINE BlueHDi 165 S&S	360 / 66		360 / 66	
	PLATEAU CABINE BlueHDi 165 S&S			360 / 66	
335	PLATEAU DOUBLECABINE BlueHDi 165 S&S			360 / 66	
	PLATEAU DOUBLECABINE BlueHDi 165 S&S			360 / 66	360 / 66
335	PLANCHER CABINE BlueHDi 165 S&S	360 / 66		360 / 66	
	PLANCHER CABINE e-Boxer			0 / 44	0 / 44

PEUGEOT BOXER CHÂSSIS / PLATEAU / PLANCHER
DIMENSIONS EXTÉRIEURES

Châssis double cabine

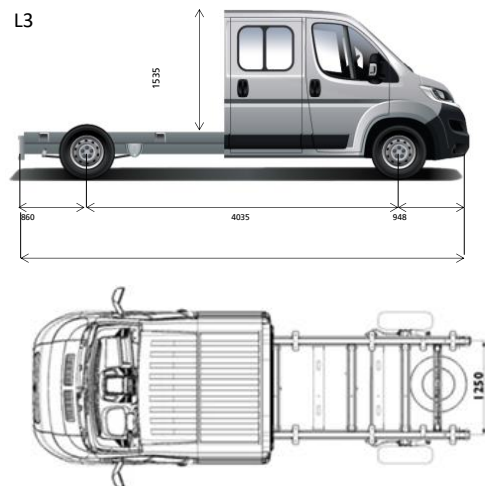

Plancher cabine

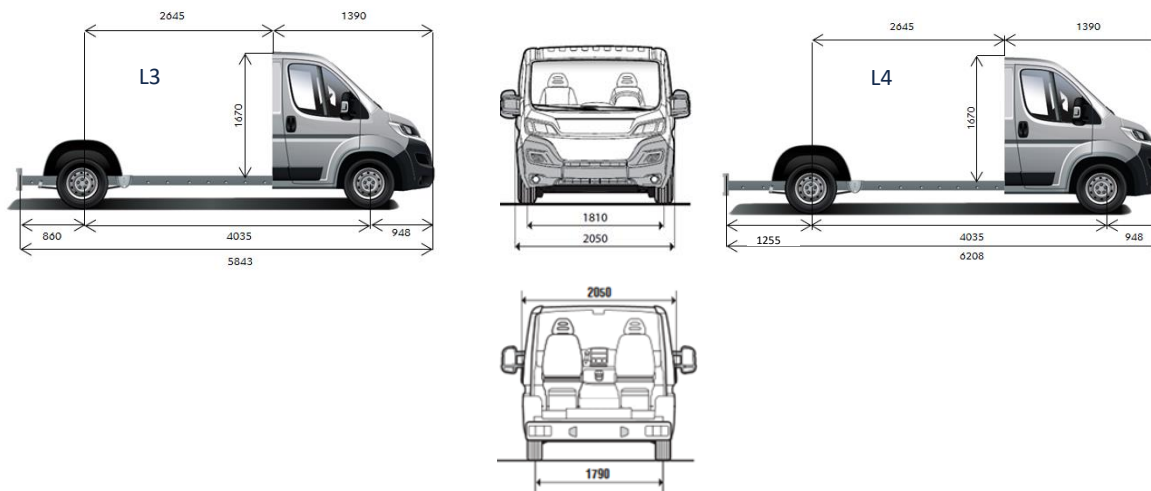

L3 Hauteur de plancher avant transformation (mm) : 518 +/- 2

L4 Hauteur de plancher avant transformation (mm) : 521 +/- 1

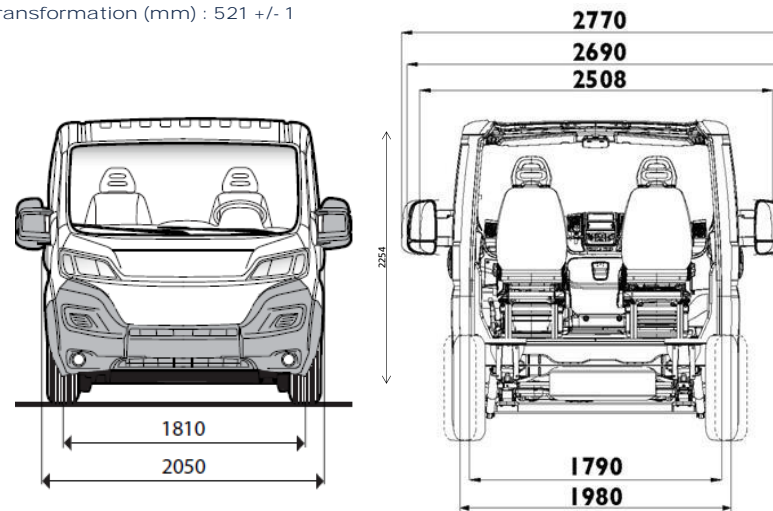

PEUGEOT BOXER CHÂSSIS / PLATEAU / PLANCHER



Blanc Kaolin
PRPO

Peinture pastel



Gris Tempête
2BP0



Gris Graphite
E9M0

Peinture métallisée



Gris Fer
ZWM0



Gris Artense
F4M0

GARANTIE ET ASSISTANCE PEUGEOT (1)

5 ans de garantie anticorrosion

3 ans / 100'000 km de garantie peinture (au premier des deux termes atteint)

3 ans / 100'000 km de garantie (au premier des deux termes atteint)⁽²⁾

3 ans / 100'000 km PEUGEOT Assistance (au premier des deux termes atteint):

Batterie garantie 8 ans / 160'000 km, pour 70% de capacité de charge (e-BOXER)

Service d'assistance secours dans toute l'Europe, 24 h sur 24. Appel gratuit en Suisse: 0800 55 50 05

⁽¹⁾Pour connaître les modalités d'application de ces contrats, garanties et services, demandez à votre point de vente PEUGEOT les documents contractuels.

⁽²⁾Hors pièces d'usure

Les modifications d'ordre technique et de prix restent réservées à tout moment. Les indications de prix sont des recommandations sans engagement.

Liste de prix en vigueur à partir de janvier 2024

Les informations contenues dans ce document commercial correspondent aux caractéristiques techniques du véhicule présenté au moment de la diffusion. Elles ne peuvent être considérées comme contractuelles, AP Automobiles (Suisse) SA se réservant le droit de modifier les caractéristiques de ses modèles, en fonction notamment de l'évolution technique, sans être tenu de mettre à jour ce document. Pour plus d'informations, veuillez contacter votre concessionnaire PEUGEOT.